

# LION bacon

## Kennt Ihre Bacon-Ware bald besser als Sie selbst: LION bacon

Ein Portionenschneider, der nach dem benannt ist, was er perfekt beherrscht: der LION bacon.

Ob gefroren, roh, gekocht oder geräuchert, ob mit Schwarte oder ohne - beim Schneiden von Bacon (je nach Produkt bis zu  $-17^{\circ}\text{C}$ ) setzt die Maschine Maßstäbe. Dank der Bacon-spezifischen Konstruktion können sogar zwei Produkte übereinander in die breite Kammer eingelegt und präzise aufgeschnitten werden.



Die horizontale Kammer ermöglicht, dass die Scheiben gerade auf das Förderband gelangen.



Der LION bacon schneidet sogar Ware mit bis zu  $-17^{\circ}\text{C}$  (abhängig von Produkt und Anwendung).



Der Greifer ermöglicht das Greifen von Produkten von bis zu 270 mm.



Die Maschine ist eine ideale Alternative zu einem Hochleistungs-Bacon-slicer.

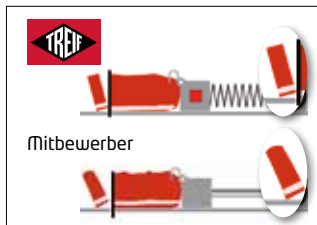

Mitbewerber

Das Dynamische Vorschubsystem (serienmäßig) garantiert gleichmäßige Scheibenstärken und ein sauberes Schnittbild.



Die Scheiben können kontinuierlich oder in Paketen z.B. von zehn Scheiben gefächert werden.



Das Messer arbeitet bis zu einer Geschwindigkeit von bis zu 300 Umdrehungen/Minute.



Die Maschine ist so angelegt, dass Produkte auch übereinander eingelegt und geschnitten werden können.

## LION bacon in zwei Versionen

Der LION bacon ist in der Version FB und EB erhältlich. Der LION EB bacon verfügt über eine elektronische Steuerung, mit deren Hilfe z.B. das Reststück auf ein Minimum reduziert wird.

### Technische Daten: LION FB bacon LION EB bacon

Abschnittlänge (mm)	0,5-70	0,5-250
Max. Abschnitte/Min.	300	300
Einlegequerschnitt B x H (mm)	270 x 108	270 x 108
Max. Einlegelänge (mm)	700	700
Gehäuseabmessungen (mm)		
Länge / Breite / Höhe (mm)	2.690 / 1.150 / 1.550	2.690 / 1.150 / 1.550
Anschlusswert (kW)	3,3	3,4
Produkte	Bis zu -17 °C	Bis zu -17 °C
Gewicht (kg)	409	409
Produktspezifisches Zubehör	Optional	Optional

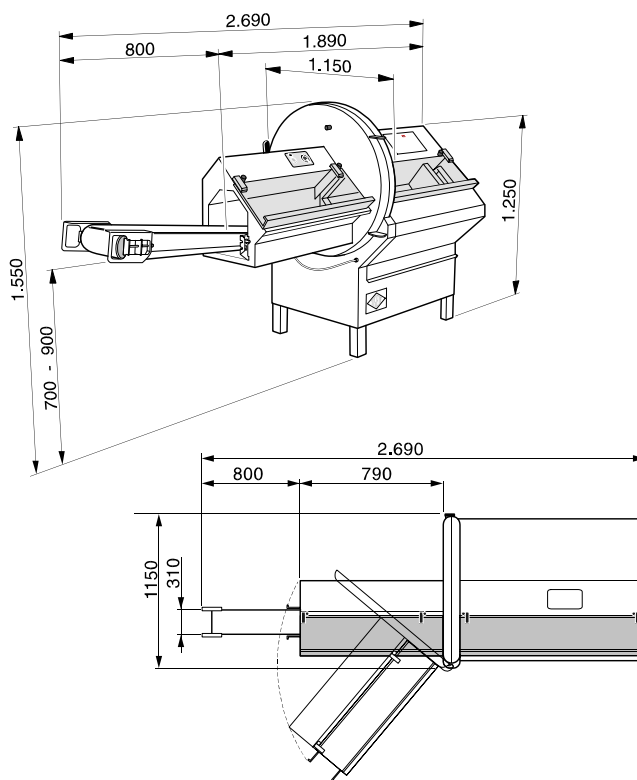

### Ihre Nutzen auf einen Blick:

- Optisch ansprechendes Abfächern von Bacon (geräucherter, gesalzener Bauch) als Alternative zu Hochleistungs-Baconslicern
- Kontinuierlich Fächern und Gruppierbildung (EB)
- Lieferbar als Bandmaschine
- Einlegeschacht wird in der eigentlichen Kammer fixiert
- Produkthalter ist auf Bacon-/Bauch-Anwendung optimiert (flach und breit)
- Das Austrageband wird in der Höhe auf das Niveau der Schneidkammer angepasst
- Rückfahrweg-Begrenzung (serienmäßig)



LION bacon Greifer

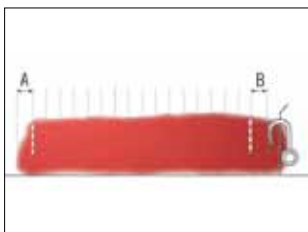

Der LION EB bacon kann das Schneidgut in mehrere Bereiche aufteilen, so dass alle Scheiben annähernd das gleiche Gewicht erhalten.

[www.treif.de](http://www.treif.de)

#### HAUPTSITZ:

TREIF Maschinenbau GmbH  
Südstraße 4  
D-57641 Oberlahr  
Tel. +49 2685 944 0  
Fax +49 2685 1025  
E-Mail: info@treif.com

#### UNSERE STANDORTE:

TREIF S.A.R.L.  
22, rue des Tuileries  
F-67460 Souffelweyersheim  
Tel. +33 3 8818 4018  
Fax +33 3 8818 4019  
E-Mail: info-france@treif.com

TREIF USA Inc.  
50 Waterview Drive, Suite 130  
USA-Shelton CT 06484  
Tel. +1 203 929 9930  
Fax +1 203 929 9949  
E-Mail: treifusa@treif.com

TREIF U.K. Ltd.  
4 Europa Park  
Croft Way Eastways  
GB-Witham Essex CM 8 2FN  
Tel. +44 1376 504060  
Fax +44 1376 504070  
E-Mail: info@treif.co.uk

TREIF in Belgien  
Villalaan 21  
B-9320 Aalst  
Tel. +32 53 770813  
Fax + 32 53 789666  
E-Mail: jo.tuybaert@treif.com

TREIF China  
TREIF Maschinenbau GmbH  
1st floor (West), No. 69, Lane 1985  
Chunshen Road, Minhang District  
Shanghai, 200237 China  
Tel. +86 21 5879 8255  
Fax +86 21 5879 8256  
E-Mail: treif.china@treif.com