

CASEUS basic

Käse oder Fleisch? Endlich eine für beides: CASEUS basic

Käse oder Fleisch? Mit dem Würfel- und Streifenschneider CASEUS basic sind Sie flexibel, denn er kann beides.

Ob Käse, Wurst, frisches oder gegartes Fleisch, die Produkte können in Würfel oder Streifen geschnitten werden. Zudem kann der CASEUS basic Käse auch in Stifte schneiden oder raspeln.

Die Beladung des Dual-Würflers erfolgt manuell. Abschnitte von bis zu 34 mm Schnittdicke sind möglich.



Der patentierte Hygiene-Zylinder (serienmäßig) macht eine Produkt-Kontamination mit Hydraulik-Öl technisch unmöglich. Es kann kein Öl in die Schneidkammer gelangen.



Der CASEUS basic liefert stets ein sehr gutes Schnittbild ab, egal ob Gouda, Emmentaler oder Mozzarella.



Der Trennschieber fährt mit einer Kurvenbewegung. Nur dadurch wird die praktische Ein-Hand-Bedienung möglich.



Mit einer Stundenleistung von bis zu 2,0 t (theoretischer Maximalwert) ist die Maschine ideal geeignet für Handwerk und Mittelstand.



Reinigungskanal für den besseren Ablauf von Flüssigkeiten wie Spülwasser sowie zum Ausblasen von Produktresten.



Der CASEUS basic ist eine besonders rentable Lösung für perfekte Schneidqualität in der mittleren Leistungsklasse.

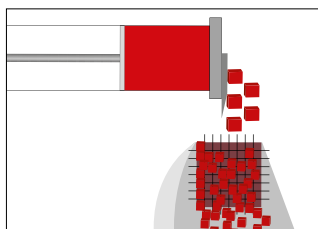

Das AVS (Automatisches Vorpress-System) ermöglicht bei Fleischprodukten eine optimale Formgenauigkeit der Würfel bzw. Streifen von Beginn an.



Gegarte Produkte können ebenfalls problemlos geschnitten werden.

CASEUS basic - der Energiesparer

Automatisch wird das Produkt nur mit so viel hydraulischem Druck auf die Schneidmatrix gefahren, wie für ein gutes Schneidergebnis benötigt wird (Automatische Vorschub-Druckregulierung). So wird es geschont und gegenüber herkömmlichen Systemen Energie und Hydrauliköl eingespart.

Technische Daten:

Max. Leistung in t/h (Theoretischer Maximalwert)	2,0
Max. Abschnittlänge (mm)	1-34
Max. Abschneidmesserdrehzahl/Min. (feststehende Messerdrehzahl)	175
Gehäuseabmessungen (mm)	
Länge/Breite/Höhe (mm)	1.902/1.731/1.280
Anschlusswert (kW)	4,7
Gattersätze (mm)	4/5/6/8/10/12/15/17/ 20/24/30/40/60
Gewicht (kg)	670
Produktspezifisches Zubehör	Optional

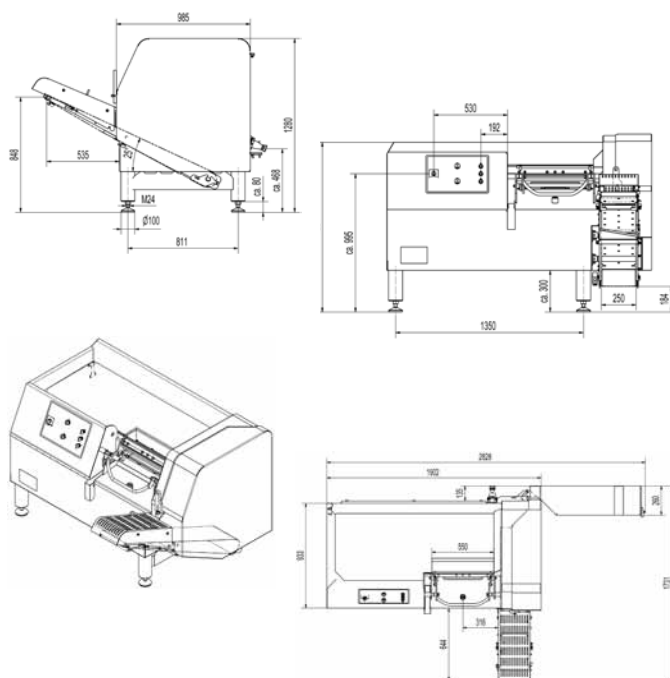

Die Käse-Matrixgatter sind speziell auf das Schneiden von Käse ausgerichtet.



Für Fleisch- und Wurstprodukte gibt es spezielle Gatter, die sich leicht und schnell einsetzen lassen („Steck&Weg“-Gatter).



Ein-Hand-Bedienystem: Die Schneidkammer lässt sich leicht mit einer Hand schließen.

Ihre Nutzen auf einen Blick:

- Einfach zu bedienen: der CASEUS basic
- Besonders rentable Lösung für perfekte Schneidqualität in der mittleren Leistungsklasse, sowohl für Käse als auch für Fleischprodukte
- Ergonomisches Ein-Hand-Bedienystem zum Verschließen der Vorfüllkammer; Kammergröße: 550 x 120 x 120 mm (L x B x H)
- Optimale Schneidergebnisse durch spezielle Fleisch- und Käseparameter
- Durch das DHS (Dynamisches Hydraulik System) wird die Haltbarkeit der Schneidgüter verlängert (geringere Wärmeentwicklung der Maschine, weniger Bakterienbildung)
- Spezielle Abstreifer garantieren ein immer sauberes Austrageband
- Zuverlässiger Schutz vor Eindringen von Hydraulik-Öl des Vorschubzylinders in die Schneidkammer; patentierter Hygiene-Zylinder (serienmäßig) macht Produkt-Kontamination mit Hydraulik-Öl (bei TREIF wird nur Lebensmittel-Hydraulik-Öl eingesetzt) technisch unmöglich
- Reinigungskanal für besseren Ablauf von Flüssigkeiten wie Spülwasser sowie zum Ausblasen von Produktresten

www.treif.de

HAUPTSITZ:

TREIF Maschinenbau GmbH
Südstraße 4
D-57641 Oberlahr
Tel. +49 2685 944 0
Fax +49 2685 1025
E-Mail: info@treif.com

UNSERE STANDORTE:

TREIF S.A.R.L.
22, rue des Tuileries
F-67460 Souffelweyersheim
Tel. +33 3 8818 4018
Fax +33 3 8818 4019
E-Mail: info-france@treif.com

TREIF USA Inc.
50 Waterview Drive, Suite 130
USA-Shelton CT 06484
Tel. +1 203 929 9930
Fax +1 203 929 9949
E-Mail: treifusa@treif.com

TREIF U.K. Ltd.
4 Europa Park
Croft Way Eastways
GB-Witham Essex CM 8 2FN
Tel. +44 1376 504060
Fax +44 1376 504070
E-Mail: info@treif.co.uk

TREIF in Belgien
Villalaan 21
B-9320 Aalst
Tel. +32 53 770813
Fax +32 53 789666
E-Mail: jo.tuypaert@treif.com

TREIF China
TREIF Maschinenbau GmbH
1st floor (West), No. 69, Lane 1985
Chunshen Road, Minhang District
Shanghai, 200237 China
Tel. +86 21 5879 8255
Fax +86 21 5879 8256
E-Mail: treif.china@treif.com